

WICHTIG

VOR MONTAGE SORGFÄLTIG LESEN  
AUFBEWAHREN FÜR SPÄTERES NACHLESEN



MADE  
IN  
GERMANY

## Montage- und Bedienungsanleitung für KETTLER Flexbox

Variante 600, 800, 650 und 850

### Sitzbank für Flexbox

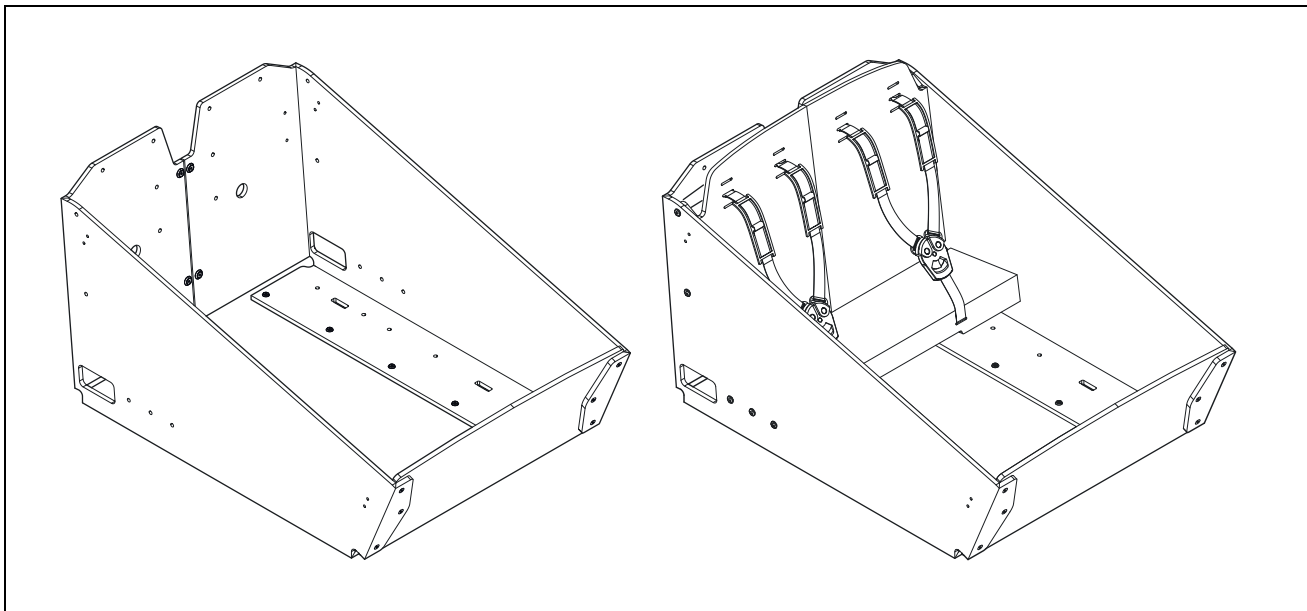

## Über diese Anleitung

Diese Anleitung enthält wichtige Informationen zur Montage und Bedienung der Flexbox.

Die Montage und die Bedienung werden am Beispiel der Flexbox 850 beschrieben und gelten auch für die Varianten 600, 650 und 800.

- ▶ Lesen Sie diese Anleitung sowie die Originalbetriebsanleitung Ihres Lastenrads, vor allem die allgemeinen Sicherheitshinweise, sorgfältig durch, bevor Sie die Flexbox montieren oder verwenden.

Werden die Hinweise in den Anleitungen nicht beachtet, kann dies zu schweren Verletzungen oder zu Schäden an der Flexbox selbst sowie an Ihrem Lastenrad führen.

- ▶ Bewahren Sie die Anleitungen zur weiteren Nutzung griffbereit auf.
- ▶ Wenn Sie die Flexbox bzw. das damit ausgestattete Lastenrad an Dritte weitergeben, geben Sie in jedem Fall alle zugehörigen Anleitungen mit.

### Hersteller

KETTLER Alu-Rad GmbH  
Longericher Straße 2  
D-50739 Köln

Tel.: +49 6805 6008-0

Fax: +49 6805 6008-3098

E-Mail: [info@kettler-alu-rad.de](mailto:info@kettler-alu-rad.de)

Interne Änderungen vorbehalten.

Die in der Montage- und Bedienungsanleitung enthaltenen Informationen sind zum Zeitpunkt des Drucks freigegebene technische Spezifikationen.

Bedeutende Veränderungen stehen in einer neuen Veröffentlichungsversion der Montage- und Bedienungsanleitung. Alle Änderungen zu der Montage- und Bedienungsanleitung finden Sie unter:

[www.kettler-alu-rad.de/de/de/index/service/downloads.html](http://www.kettler-alu-rad.de/de/de/index/service/downloads.html)

## Textauszeichnungen

In der Montage- und Bedienungsanleitung finden Sie die folgenden Schreibweisen:

Schreibweise	Verwendung
Abbildung 1:	Abbildungsunterschrift
▶ Dreieck	Handlungsanweisung
■ Punkt	Aufzählungen
<b>Wichtig</b>	Hinweis
▷ Dreieck Outline	Ergänzung zu Hinweis

Tabelle 1: Textauszeichnungen

## Piktogramme

In der Montage- und Bedienungsanleitung finden Sie die folgenden Piktogramme:

Piktogramm	Verwendung
	Richtungsanzeige in Abbildungen

Tabelle 2: Piktogramme

## Sicherheit

### Bestimmungsgemäße Verwendung

Die Flexbox 600, 800, 650 und 850 ist ausschließlich zur Montage und Verwendung an den folgenden Lastenrädern freigegeben:

Name	Typennummer
CARGOLINE FS 600	KB140-xxK600
CARGOLINE FS 800	KB140-xxK800
CARGOLINE HT 600	KB141-xxK600
CARGOLINE HT 800	KB141-xxK800
CARGOLINE HT 600 E-CA BELT	KB157-xxF600
CARGOLINE HT 800 E-CA BELT	KB157-xxF800

**Tabelle 3: Freigegebene Lastenräder**

- ▶ Flexbox nur mit freigegebenen Lastenrädern und wie in dieser Anleitung beschrieben verwenden.

Jede andere Verwendung gilt als nicht bestimmungsgemäß und kann zu Unfällen, schweren Verletzungen oder zu Schäden an der Flexbox oder am Lastenrad führen. Die Flexbox ist kein Kinderspielzeug.

### Sicherheitshinweise

Versäumnisse bei der Einhaltung der Sicherheitshinweise und Anweisungen können Unfälle, schwere Verletzungen und Beschädigungen verursachen.

- ▶ Alle Sicherheitshinweise und Anweisungen lesen und beachten.

### Sicherheitshinweise zur Montage

Wenn Kinder mit der Verpackung oder Kleinteilen spielen, können sie sich daran verschlucken und ersticken oder sich verletzen.

- ▶ Kleinteile von Kindern fernhalten.
- ▶ Kinder nicht mit der Verpackung oder dem Produkt spielen lassen.
- ▶ Flexbox und das Lastenrad während der Montage nicht unbeaufsichtigt lassen.

Eine unsachgemäße Montage oder Montagereihenfolge kann zu Unfällen und Stürzen führen.

- ▶ Bei Unsicherheiten oder fehlenden Kenntnissen, Montage im Fachhandel durchführen lassen.
- ▶ Nur für die Flexbox vorgesehene Teile und Zubehör verwenden.
- ▶ Schraubverbindungen mit einem Drehmomentschlüssel und mit korrekten Drehmomentwerten anziehen. Ohne Erfahrung im Umgang mit einem Drehmomentschlüssel oder ohne geeigneten Drehmomentschlüssel, lose Schraubverbindungen im Fachhandel prüfen lassen.

### Sicherheitshinweise zum Betrieb

Verletzungs- und Beschädigungsgefahr durch unsachgemäße Handhabung und Sicherung des Produkts.

- ▶ Darauf achten, dass die Flexbox korrekt befestigt ist.
- ▶ Kinder nur im entsprechenden Kindersitz in der Flexbox transportieren.
- ▶ Kinder niemals unbeaufsichtigt in die Flexbox ein-/aussteigen oder sitzen lassen.

Durch das zusätzliche Gewicht und die veränderten Abmessungen durch das montierte Produkt, Zubehör oder Gepäck können sich die Fahreigenschaften, insbesondere das Lenk- und Bremsverhalten, Ihres Lastenrads verändern.

- ▶ Gepäck in der Flexbox gegen Verrutschen und Herausfallen sichern, z. B. mit geeigneten Spanngurten.
- ▶ Flexbox so beladen, dass das Gepäck Ihre Sicht nicht einschränkt. Das Gepäck sollte die Seitenränder der Flexbox nicht überragen.
- ▶ Beim Beladen der Flexbox auf eine ausgeglichene Gewichtsverteilung achten.
- ▶ Fahrstil an die veränderten Fahreigenschaften anpassen.
- ▶ Angaben zum maximal zulässigen Gesamtgewicht des Lastenrads beachten.

### **Sicherheitshinweise zur Wartung**

Fehlfunktionen durch übermäßigen Verschleiß, Materialermüdung oder lose Schraubverbindungen.

- ▶ Flexbox und Lastenrad vor jeder Fahrt prüfen.
- ▶ Flexbox und Lastenrad nicht verwenden:
  - wenn Sie übermäßigen Verschleiß oder lose Schraubverbindungen feststellen,
  - wenn Sie Risse, Verformungen oder Farbveränderungen feststellen,
  - wenn Sicherungsfunktionen, z. B. der Spanngurt, nicht gewährleistet sind.
- ▶ Bei übermäßigem Verschleiß, lösen Schraubverbindungen, Verformungen, Rissen, Farbveränderungen oder nicht gewährleisteten Sicherungsfunktionen, Lastenrad umgehend im Fachhandel prüfen lassen.

## Übersicht



Abbildung 1: KETTLER Flexbox

Nr.	Bezeichnung	
1L	Hinterwandteil links	Seitenwand links
2L	Seitenteil links	
3L	Bodenteil links	
4L	Lasche links	
1R	Hinterwandteil rechts	Seitenwand rechts
2R	Seitenteil rechts	
3R	Bodenteil rechts	
4R	Lasche rechts	
5	Vorderwand	
6	Einsteighilfe	

Tabelle 4: Übersicht KETTLER Flexbox

**Lieferumfang Flexbox**

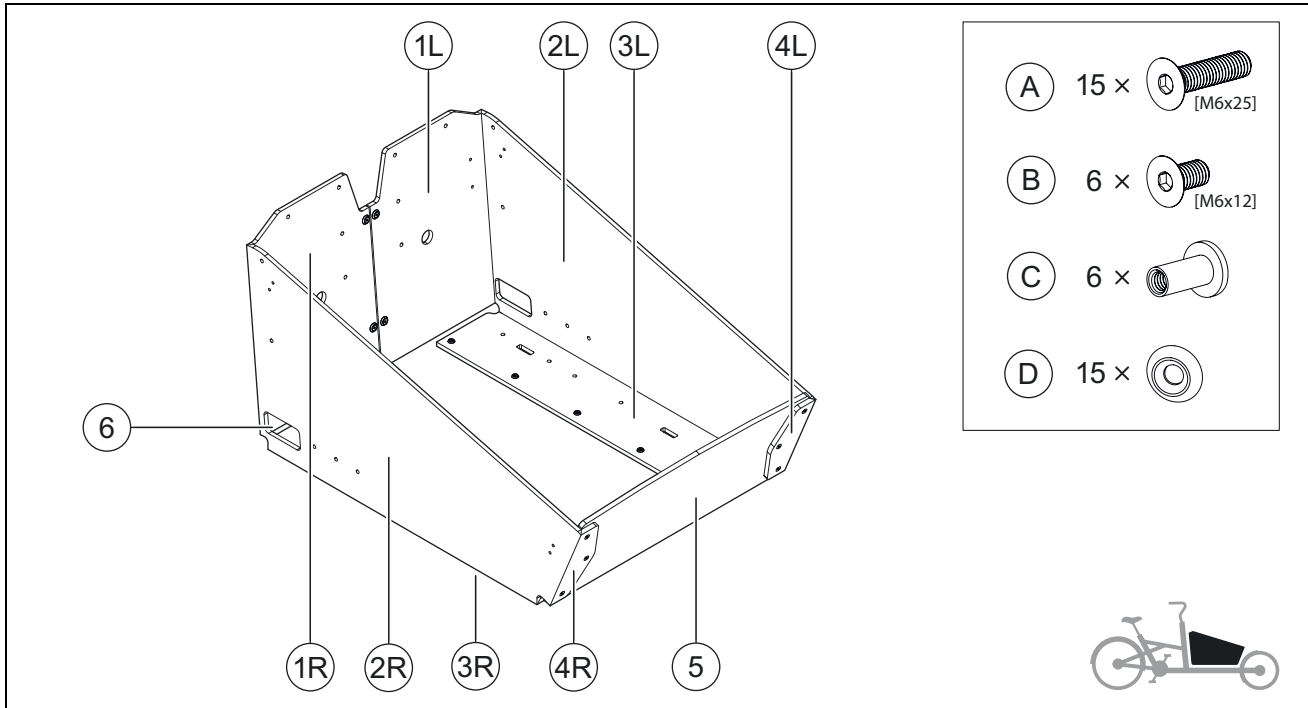
Stück	Flexbox 600 (08950-570)
1	Seitenwand links Flexbox 600
1	Seitenwand rechts Flexbox 600
1	Vorderwand Flexbox 600
1	Schraubenset Flexbox (08950-740)
1	Anleitungshinweis/QR-Code

**Tabelle 5: Lieferumfang Flexbox 600**

Stück	Flexbox 800 (08950-580)
1	Seitenwand links Flexbox 800
1	Seitenwand rechts Flexbox 800
1	Vorderwand Flexbox 800
1	Schraubenset Flexbox (08950-740)
1	Anleitungshinweis/QR-Code

**Tabelle 6: Lieferumfang Flexbox 800**

Stück	Flexbox 650 (08950-780)
1	Seitenwand links Flexbox 650
1	Seitenwand rechts Flexbox 650
1	Vorderwand Flexbox 650
1	Schraubenset Flexbox (08950-740)
1	Anleitungshinweis/QR-Code

**Tabelle 7: Lieferumfang Flexbox 650**

Stück	Flexbox 850 (08950-790)
1	Seitenwand links Flexbox 850
1	Seitenwand rechts Flexbox 850
1	Vorderwand Flexbox 850
1	Schraubenset Flexbox (08950-740)
1	Anleitungshinweis/QR-Code

**Tabelle 8: Lieferumfang Flexbox 850**

Stück	Schraubenset Flexbox (08950-740)
15	Unterlegscheibe NN0082 A2 M6
15	Senkkopfschraube M6X25 ISO 10642 A2
6	Hülsenmutter N0153 A2 M6X16
6	Senkkopfschraube M6X12 ISO 10642 TF

**Tabelle 9: Lieferumfang Schraubenset Flexbox****Lieferumfang Sitzbank Flexbox**

Stück	Sitzbank Flexbox (08950-590)
1	Sitzbank
1	Schraubenset Sitzbank Flexbox (08950-760)
1	Stange
1	Anleitungshinweis/QR-Code

**Tabelle 10: Lieferumfang Sitzbank Flexbox**

Stück	Schraubenset Sitzbank Flexbox (08950-760)
8	Hülsenmutter N0153 A2 M6X16
8	Senkkopfschraube M6X12 ISO 10642 TF
2	Senkkopfschraube M8X60 ISO 10642

**Tabelle 11: Lieferumfang Schraubenset Sitzbank Flexbox**

- ▶ Vor der Montage den Lieferumfang des Produkts auf Vollständigkeit prüfen.
- ▶ Fachhandel kontaktieren, wenn der Lieferumfang unvollständig ist.

**Zubehör**

Nicht im Lieferumfang enthalten

Zubehör	Artikelnummer
Regenverdeck Flexbox 600	08949-200
Regenverdeck Flexbox 800	08949-220
Regenverdeck Flexbox 650	08950-800
Regenverdeck Flexbox 850	08950-810

**Tabelle 12: Zubehör mit Artikelnummer**

## Montage Flexbox

### Wichtig

Die Beschreibungen der Montage und der Bedienung gelten für die Flexbox-Varianten 600, 650, 800 und 850.

### Vorbereitende Arbeiten

- ▶ Alle Teile der Flexbox auspacken.
- ▶ Alle Komponenten des Produkts und des Lastenrads auf Beschädigungen, scharfe Kanten oder Grate prüfen.
- ▶ Fachhandel kontaktieren, wenn Beschädigungen, scharfe Kanten oder Grate festgestellt wurden.
- ▶ Lastenrad auf den Ständer stellen.
- ▶ Lastenrad gegen Wegrollen und Umkippen sichern.

### Bodenplatte montieren



Abbildung 2: Seitenwände auf der Ladefläche positionieren

- ▶ Bodenteile (3L) und (3R) auf die Ladefläche des Lastenrads (7) legen.

### Wichtig

- ▷ Darauf achten, dass an beiden Seitenwänden die gefrästen Nuten nach oben zeigen.
- ▶ Bodenteile (3L) und (3R) so positionieren, dass die Bohrungen mit den Schraubauflagen in der Ladefläche des Lastenrads (7) übereinstimmen.
- ▶ Eventuell die Seitenwände von unten abstützen oder von einer zweiten Person festhalten lassen.

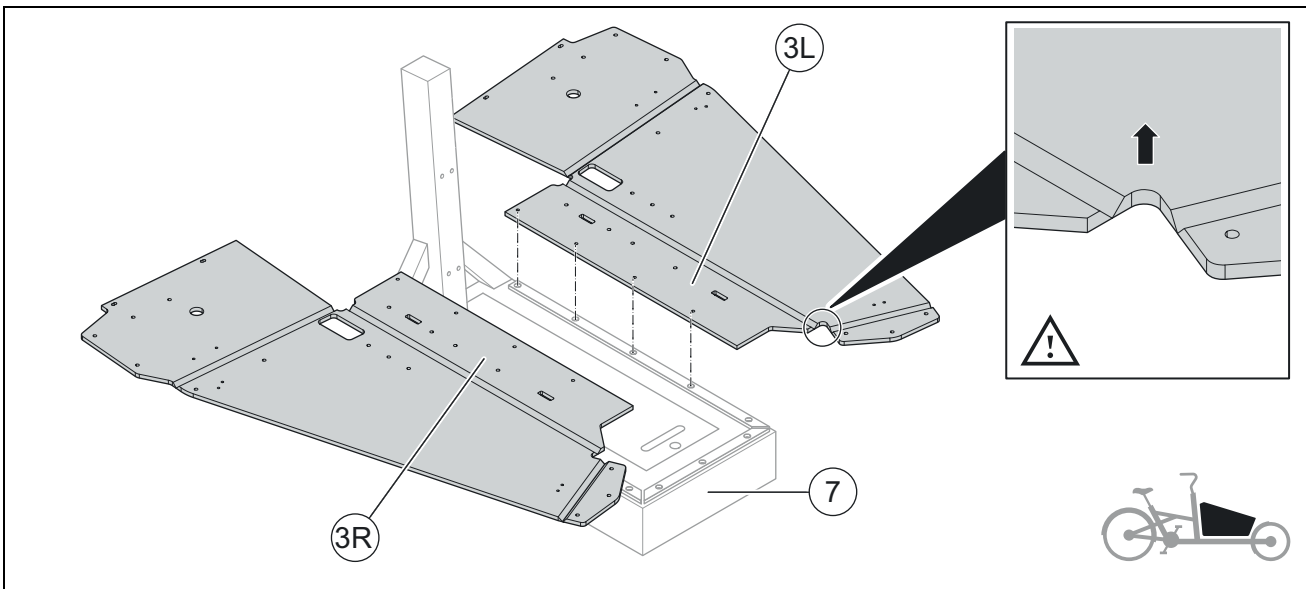

Abbildung 3: Bodenteile verschrauben

- ▶ Bodenteile (3L) und (3R) mit je 4 Unterlegscheiben (D) und 4 Senkkopfschrauben [M6x25] (A) mit der Ladefläche des Lastenrads verschrauben.

### Wichtig

- ▷ Senkkopfschrauben (A) mit einem Drehmoment von 6 Nm anziehen.

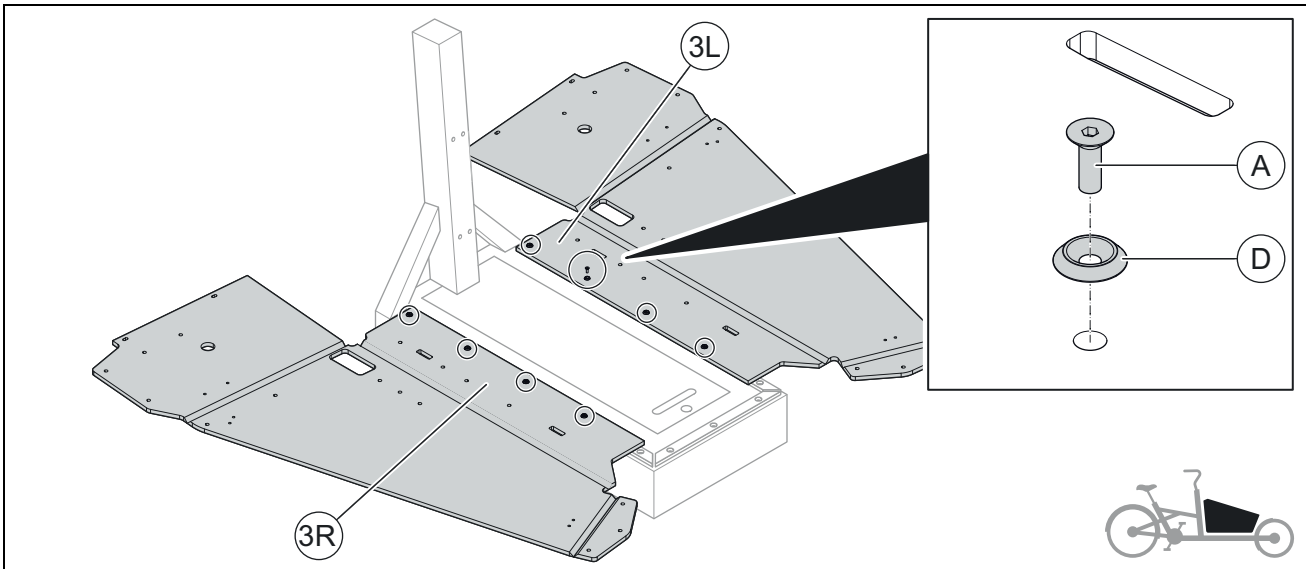
### Hinterwand montieren



Abbildung 4: Hinterwandteile hochklappen

- ▶ An jeder Seitenwand die Teile der Hinterwand (1L) und (1R) hochklappen.



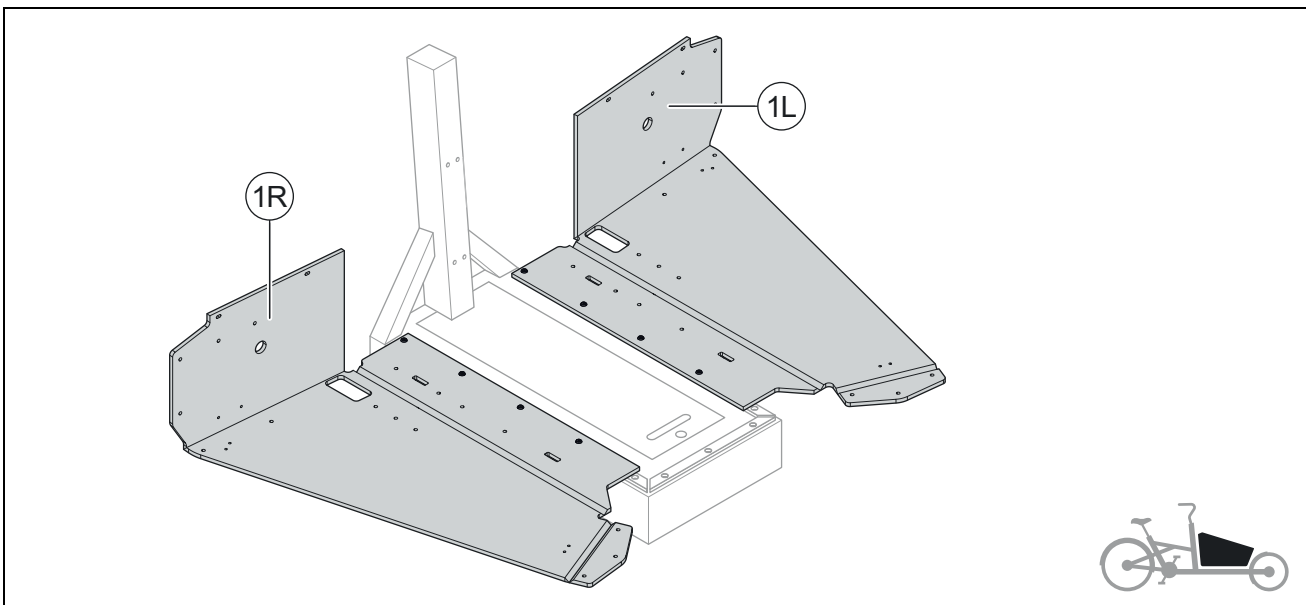

Abbildung 5: Seitenteile hochklappen

- ▶ Beide Seitenteile (2L) und (2R) hochklappen.

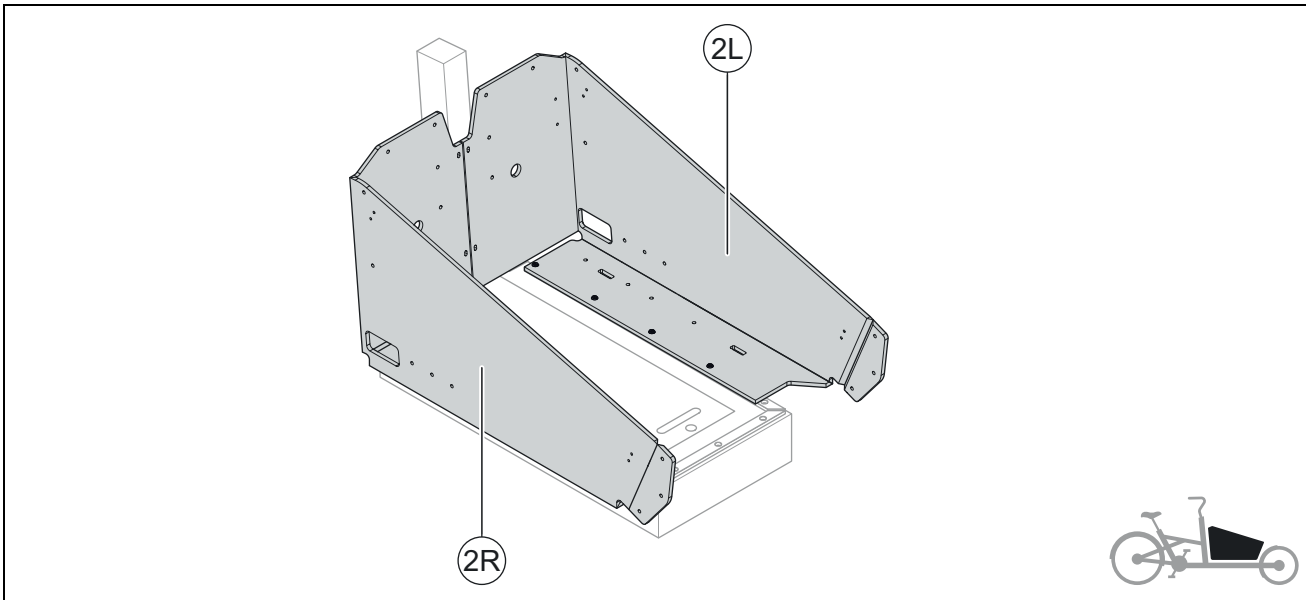

Abbildung 6: Hinterwandteile verschrauben

- ▶ Beide Teile der Hinterwand (1L) und (1R) mit je 2 Unterlegscheiben (D) und 2 Senkkopfschrauben [M6x25] (A) im Rahmen (8) verschrauben.

### Wichtig

- ▷ Senkkopfschrauben mit einem Drehmoment von 6 Nm anziehen.

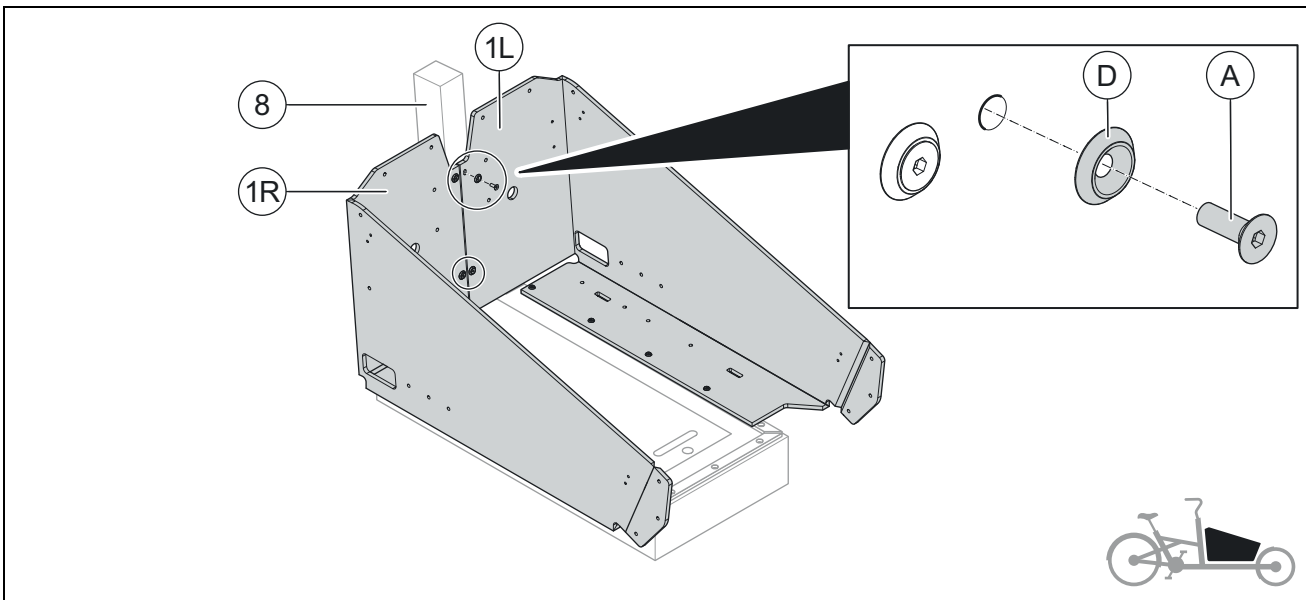
## Vorderwand montieren



Abbildung 7: Vorderwand anschrauben

- ▶ Vorderwand (5) auf die Ladefläche des Lastenrads legen.

**Wichtig**

- ▷ Darauf achten, dass an der Vorderwand (5) die gefräste Nut nach oben zeigt.
- ▶ Vorderwand (5) so positionieren, dass die Bohrungen mit den Schraubaufnahmen in der Ladefläche des Lastenrads übereinstimmen.
- ▶ Eventuell die Vorderwand (5) von unten abstützen oder von einer zweiten Person festhalten lassen.
- ▶ Vorderwand (5) mit je 3 Unterlegscheiben (D) und 3 Senkkopfschrauben [M6x25] (A) mit der Ladefläche des Lastenrads verschrauben.

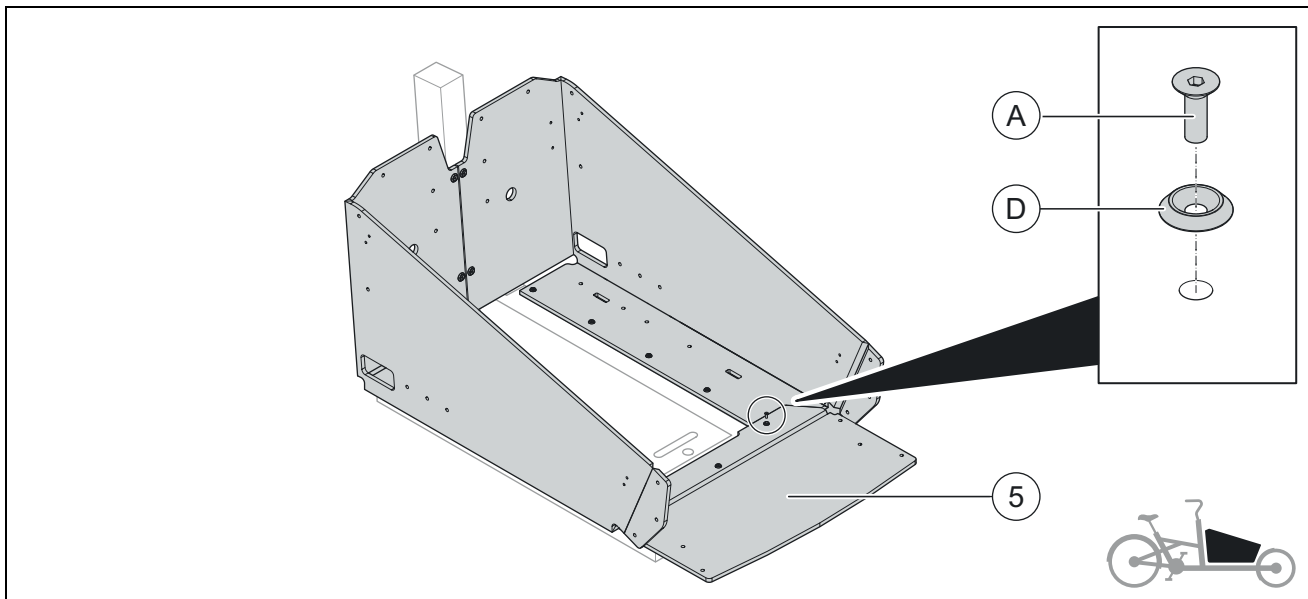
**Wichtig**

Senkkopfschrauben mit einem Drehmoment von 6 Nm anziehen.



Abbildung 8: Vorderwand hochklappen

- ▶ Vorderwand (5) so weit hochklappen, bis sie parallel zu den Nuten der beiden Laschen (4L) und (4R) ist.

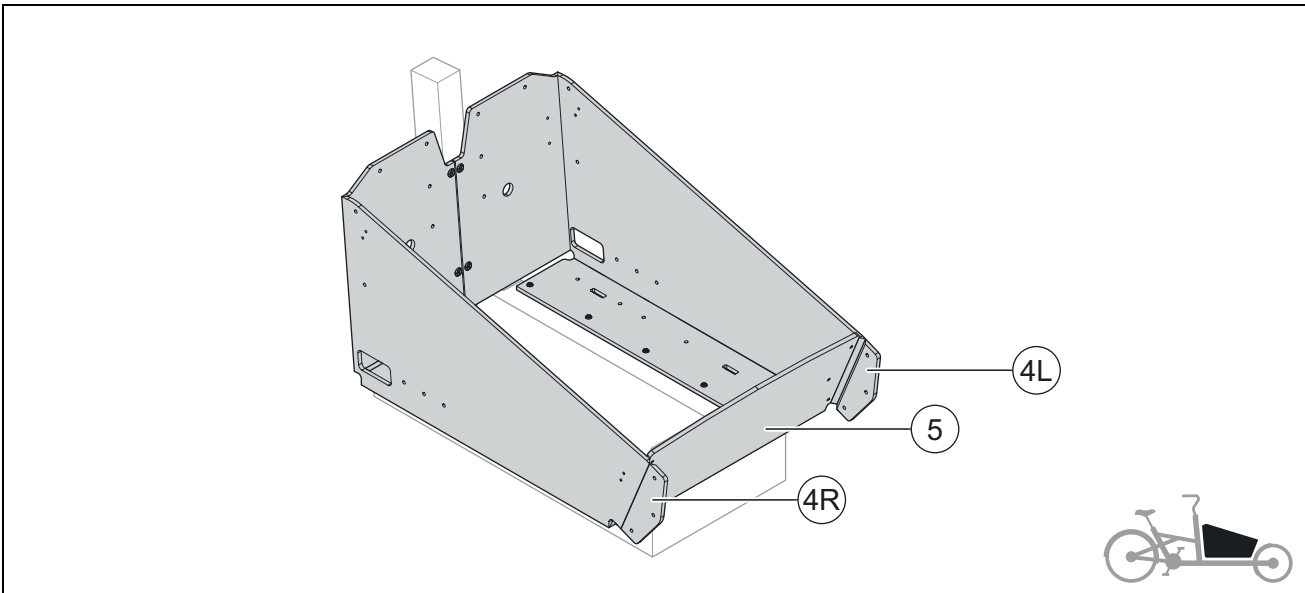

Abbildung 9: Vorderwand verschrauben

- ▶ Beide Laschen (4L) und (4R) so weit umklappen, bis sie an der Vorderwand (5) anliegen.
- ▶ Beide Laschen (4L) und (4R) mit je 3 Hülsmuttern (C) und 3 Senkkopfschrauben [M6x12] (B) verschrauben.

### Wichtig

- ▷ Senkkopfschrauben mit einem Drehmoment von 6 Nm anziehen.

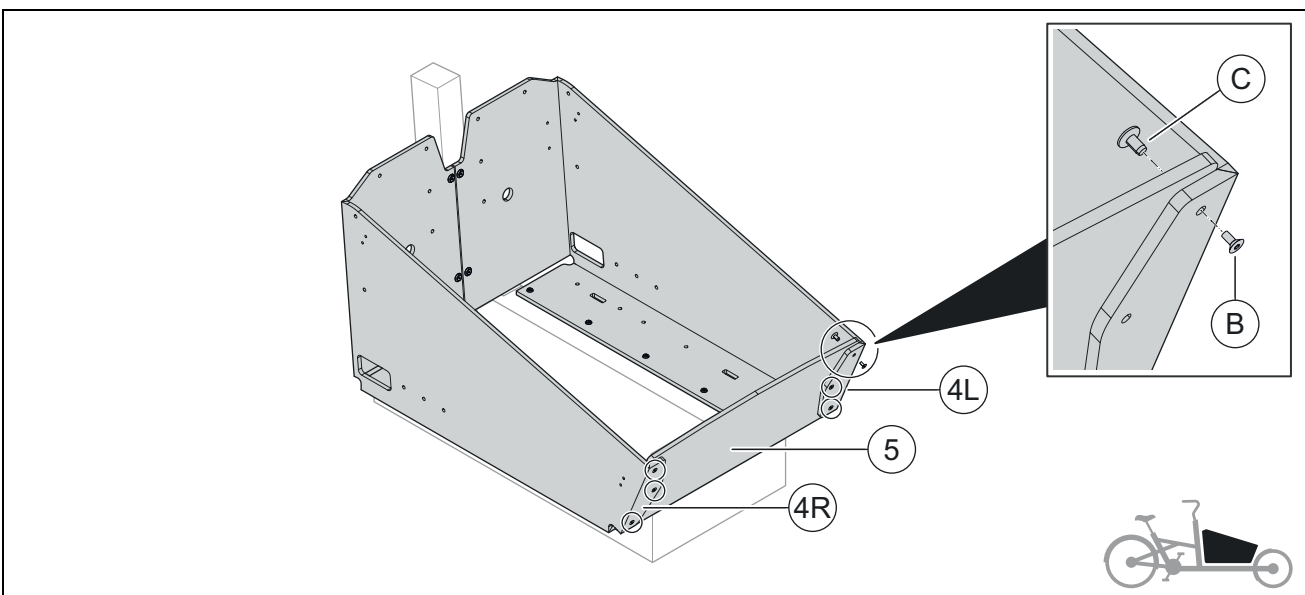
## Montage Sitzbank

### Vorbereitende Arbeiten

- ▶ Alle Teile der Sitzbank auspacken.
- ▶ Vor der Montage alle Komponenten des Produkts auf Beschädigungen, scharfe Kanten oder Grate prüfen.
- ▶ Fachhandel kontaktieren, wenn Beschädigungen, scharfe Kanten oder Grate festgestellt wurden.
- ▶ Lastenrad auf den Ständer stellen.
- ▶ Lastenrad gegen Wegrollen und Umkippen sichern.

### Sitzbank aufklappen



Abbildung 10: Sitzbank aufklappen

- 1 Sitzbank so ablegen, dass sich die gefrästen Nuten auf der Unterseite befinden.
- 2 Rückenteil (9) der Sitzbank nach oben klappen.
- 3 Vorderteil (11) der Sitzbank nach unten klappen.
- 4 Je 3 Laschen (10) auf jeder Seite der Sitzbank nach innen klappen.

**Sitzbank positionieren****Abbildung 11: Sitzbank in der Flexbox positionieren**

- ▶ Sitzbank so in der Flexbox positionieren, dass die Bohrungen in den Laschen mit den Bohrungen in den Seitenwänden übereinstimmen.
- ▶ Eventuell die Sitzbank von unten abstützen oder von einer zweiten Person festhalten lassen.

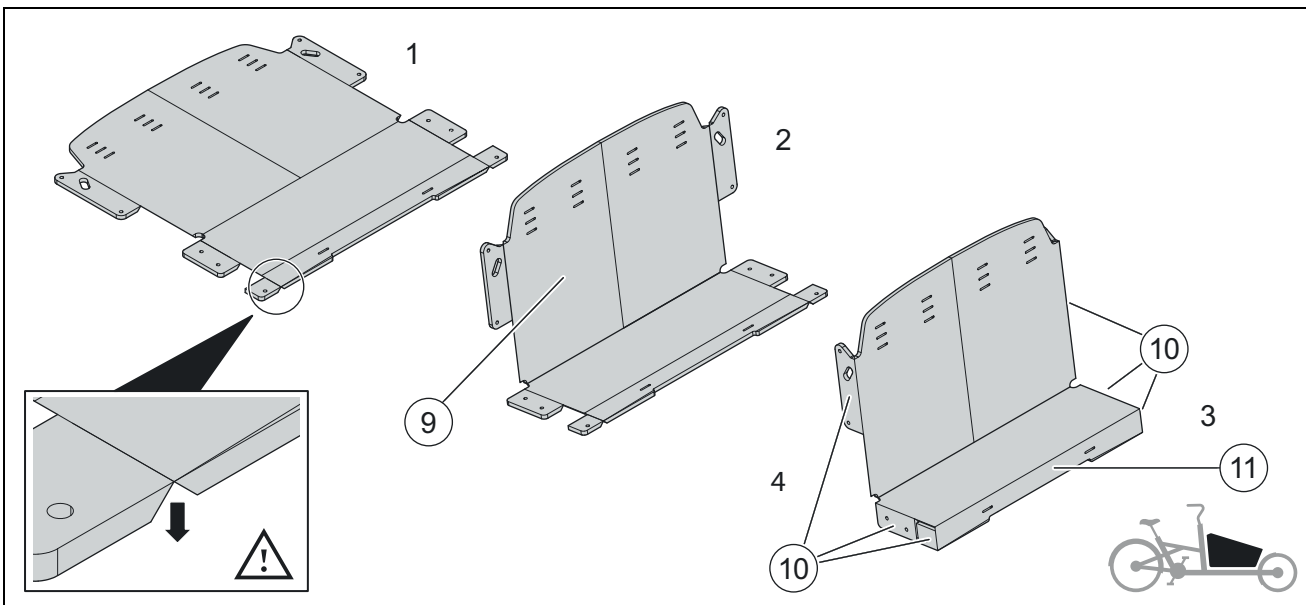
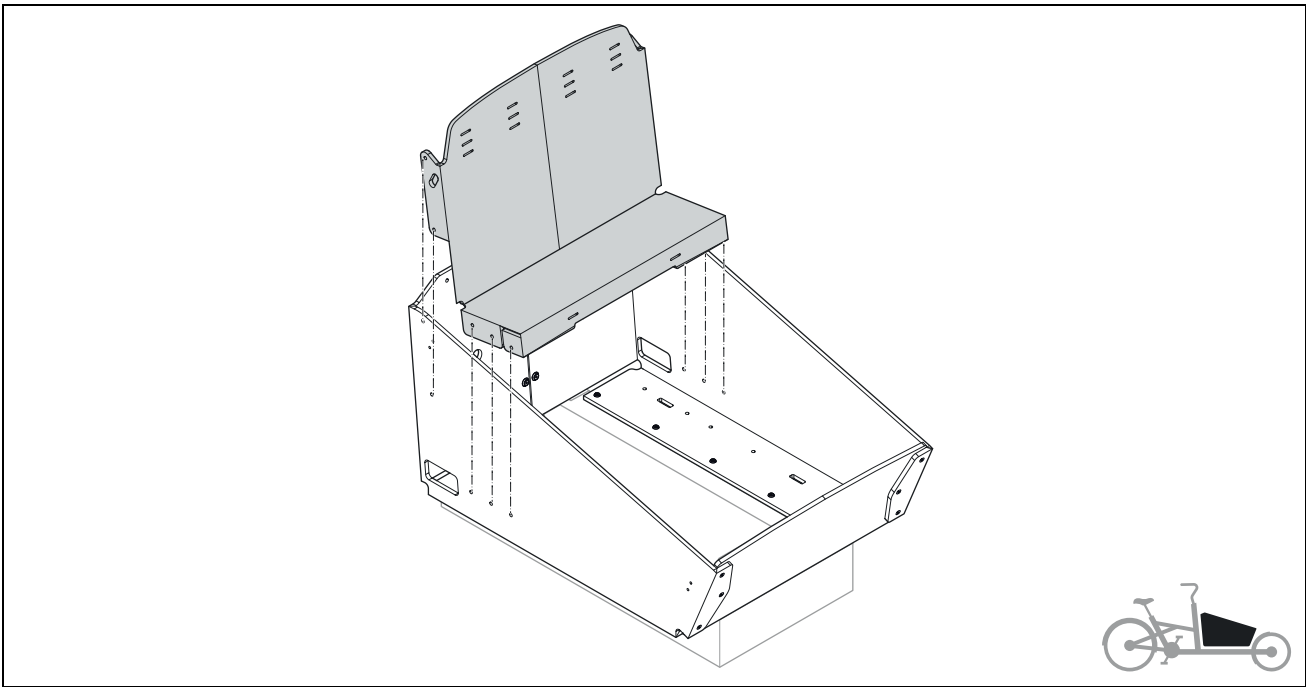
## Sitzbank verschrauben



Abbildung 12: Sitzbank mit der Flexbox verschrauben

- ▶ Beide Seiten der Sitzbank mit je 4 Hülsenmuttern (C) und 4 Senkkopfschrauben [M6x12] (B) mit den Seitenwänden der Flexbox verschrauben.
- ▶ Um die Hülsenmuttern im Bereich Sitzfläche in die dafür vorgesehenen Bohrungen einzuführen, die Hand durch die Öffnung der Einsteighilfe führen.

**Wichtig**

- ▷ Senkkopfschrauben mit einem Drehmoment von 6 Nm anziehen.

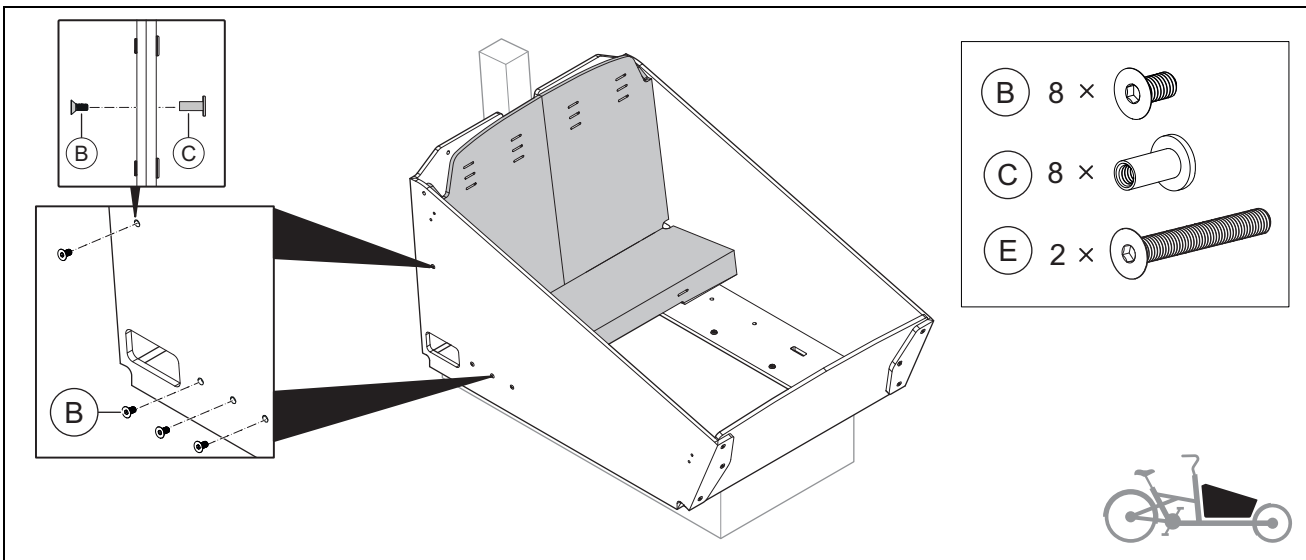
## Sicherheitsgurte montieren



Abbildung 13: Sicherheitsgurte an die Sitzbank montieren

### Wichtig

- ▷ Bei der Montage zeigt das Gurtschloss nach außen, und die Schulterpolster zeigen nach innen.
- ▷ Der Bauchgurt ist vom Gurtschloss (14) und vom Gurtversteller (12) gelöst.

### Bauchgurte

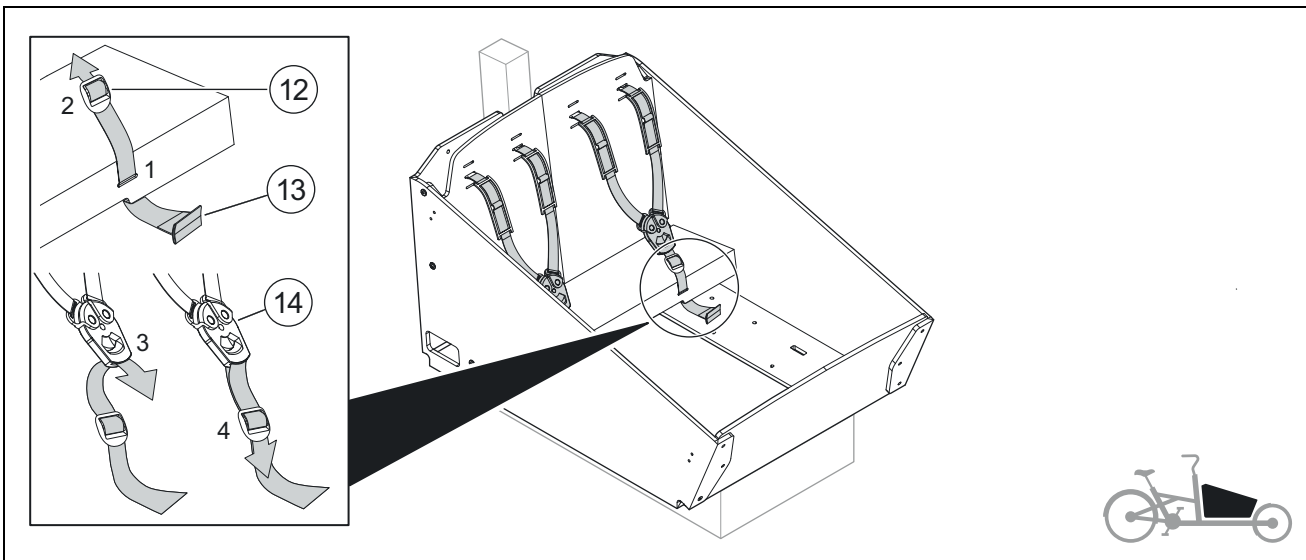
- 1 Bauchgurt von hinten durch den Schlitz in der Sitzbank führen und so weit herausziehen, bis das vernähte Ende (13) fest anliegt.
  - 2 Bauchgurt durch den Gurtversteller (12) führen.
  - 3 Bauchgurt von hinten durch das Unterteil des Gurtschlösses (14) führen.
  - 4 Bauchgurt von der anderen Richtung durch den Gurtversteller (12) führen.
- ▶ Den anderen Bauchgurt auf gleiche Art befestigen.

## Schultergurte



Abbildung 14: Schultergurte montieren

- ▶ Schlaufen der Schultergurte von vorne durch die Schlitzte im Rückenteil der Sitzbank führen. Je nach Körpergröße des Kindes können die Schultergurte an drei verschiedenen Positionen befestigt werden.
- ▶ Stange (15) an der Rückseite durch die Schlaufen der Schultergurte stecken.
- ▶ Stange so positionieren, dass die Gewindebohrungen der beiden Stirnseiten mit den Bohrungen der Schraubaufnahmen rechts und links übereinstimmen.
- ▶ Stirnseiten der Stange mit je 1 Senkkopfschraube [M8x60] (E) verschrauben.

### Wichtig

- ▷ Senkkopfschrauben handfest anziehen.

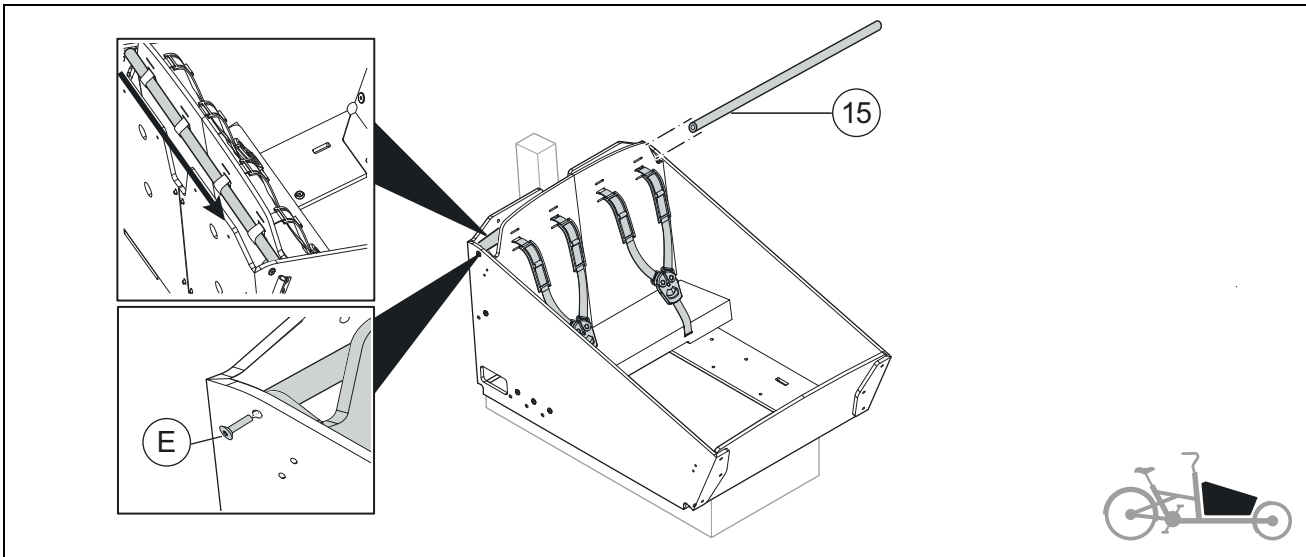

## Reinigung und Pflege

### **HINWEIS**

#### **Beschädigung durch falsche Reinigung und Pflege!**

Eine unsachgemäße Reinigung und Pflege der Flexbox kann zu Beschädigungen führen.

- ▶ Keine aggressiven Reinigungsmittel, Bürsten mit Metall- oder Nylonborsten sowie keine scharfen oder metallischen Reinigungsgegenstände wie Messer, harte Spachtel und dergleichen verwenden. Diese können die Oberflächen beschädigen.
  - ▶ Keinen Dampfreiniger verwenden.
  - ▶ Keinen Hochdruckreiniger verwenden.
- 

- ▶ Verunreinigungen mit einem leicht angefeuchteten Tuch und ggf. etwas mildem Reiniger entfernen.
- ▶ Flexbox danach mit einem fusselfreien Tuch trocken wischen.

## Demontage

Die Demontage der Sitzbank und der Flexbox erfolgt in umgekehrter Reihenfolge.

## Entsorgung

### Entsorgung von Verpackungsmaterial



Verpackung sortenrein entsorgen:

Pappe und Karton zum Altpapier, Folien in die Wertstoffsammlung geben.